

Modell
Model **101-70**

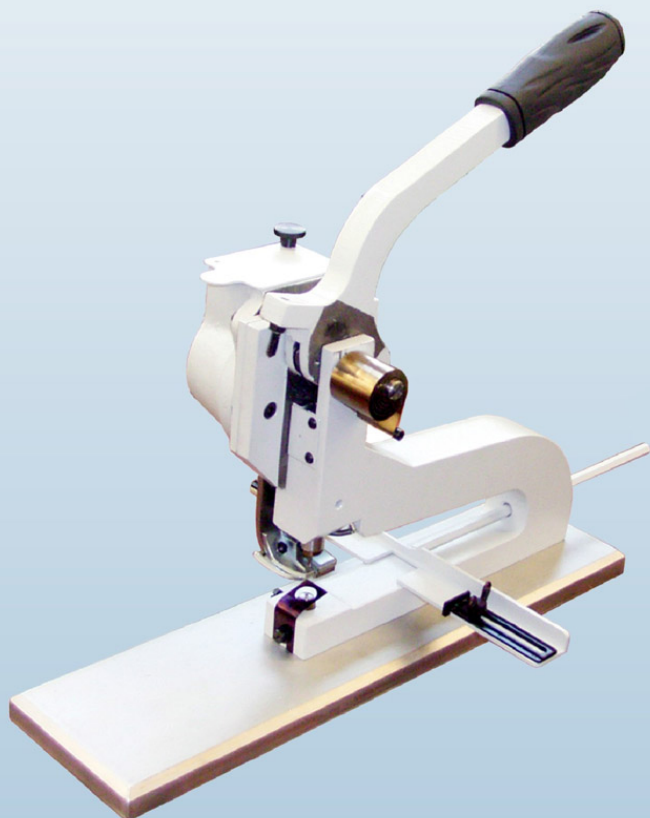

Ösapparat für Handbetrieb

mit leicht auswechselbarer Ösenzuführung mit Behälter und Öswerkzeug

- Einsetzbar für Papier, Karton, Kunststoffe etc.
- Ideal für Verträge, Urkunden und Etiketten
- Mit selbstlochenden Ösen: bis 30 Blatt bei 80 g/m² Papier
- Mit vorgelochtem Material: bis 80 Blatt
- Materialauflage mit Seiten- und Rückenanschlag
- Mit Standplatte
- Arbeitstiefe 200 mm bzw. mit Distanzadapter 180 mm (zum Ösen von Tüten und Taschen)
- Lieferbar für Ösen gemäß Maßtabelle

Single head eyeleting machine

with easily exchangeable eyelet container and feeding channel as well as tool for working more eyelet sizes

- Can be used for paper, cardboard, plastics etc.
- Ideal for contracts, certificates and labels
- With self-punching eyelets: up to 30 sheets with 80 gsm paper
- With prepunched material: up to 80 sheets
- Material supporting plate with side and rear gauges
- Throat depth 200 mm respt. 180 mm with distance adaptor (for eyeleting shopping and gift bags)
- Available for eyelets according to the dimension sheet

Abmessungen Ösapparat (ca.): Dimensions of eyeleting machine (approx.):

Tiefe: Length:	470 mm
Breite: Width:	150 mm
Höhe: Height:	440 mm
Höhe mit Distanzadapter: Height with distance adaptor:	480 mm
Gewicht (ca.): Weight (approx.):	13 Kg
Abmessungen Auswechselbehälter (ca.): Dimensions of exchange container and feeding channel (approx.):	200 / 100 / 80 mm
Gewicht Auswechselbehälter (ca.): Weight of exchange container and feeding channel (approx.):	2,4 kg



Öse Eyelet	2E	3E	4E	5E	24	25	26
min.-max. Blatt min.-max. sheets	2-15	2-15	2-15	2-15	2-15	2-20	5 - 25
D	4,0	5,0	4,9	5,6	6,7	6,6	7,5
d1	2,5	3,0	3,7	4,1	4,6	4,7	4,7
L	3,2	3,5	2,7	3,1	2,9	3,8	5,7
d2	1,9	2,5	3,0	3,5	4,0	4,0	4,1

Öse Eyelet	8E	8E/4	8E/5	9E	269	270
min.-max. Blatt min.-max. sheets	2-15	2-20	5-25	2-20	5-30	10-50
D	8,0	8,0	8,0	11,3	10,0	10,0
d1	6,2	6,2	6,2	8,3	5,7	5,8
L	3,0	4,0	5,0	3,8	5,3	6,9
d2	5,5	5,5	5,5	7,5	5,0	5,0

Öse Eyelet	272	271	273
min.-max. Blatt min.-max. sheets	5-30	10-50	40-80
D	10,0	10,0	10,0
d1	6,7	6,7	6,9
L	4,9	7,2	10,0
d2	6,0	6,0	6,0

Öse Eyelet	Kunststoffösen 904	Kunststoffösen 906
min.-max. Blatt min.-max. sheets	5-20 Material vorgelocht material prepunched	10-30 Material vorgelocht material prepunched
D	8,5	11,0
d1	5,4	7,0
L	4,0	5,0
d2	4,5	6,0

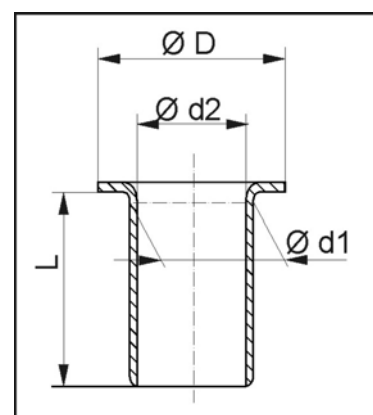

Wichtig: Der Ösapparat kann immer nur **eine einzige Ösengröße** verarbeiten. Zum Umrüsten auf andere Ösen müssen Zuführung, Behälter und Stempel ausgetauscht werden.

ACHTUNG! Diese Ösen können auf einer Zuführung verarbeitet werden:
 - Ösen Nr. 24 & 25
 - Ösen Nr. 8E, 8E/4 lang & 8E/5 lang
 - Ösen Nr. 269 & 270
 - Ösen Nr. 272 & 271

Important: The eyeleter is designed for **only one eyelet size**. For processing other eyelet sizes, the container, infeed channel and dies must be changed.

ATTENTION! The following eyelets fit onto one feeding channel:
 - eyelets no. 24 & 25
 - eyelets no. 8E, 8E/4 long and 8E/5 long
 - eyelets no. 269 & 270
 - eyelets no. 272 & 271

Wir liefern auch:

- Automatische Einsetzmaschinen für Ösen, Niete, Druckknöpfe, etc.
- (Ösen, Niete ebenfalls bei uns erhältlich)
- Hochleistungs-Nietanlagen für Ordnersysteme.
- Papierbohrmaschinen, Papierbohrer.
- Ösen

We also deliver:

- Automatic insertion machines for eyelets, rivets, press-buttons, etc.
- (eyelets, rivets can be obtained from us)
- High-grade riveting systems for file systems.
- Paper drilling machines, paper drills.
- Eyelets

hang ○ ○ ●

Perfektion. Kompetenz. Anspruch.

Constantin Hang
 Maschinen-Produktion GmbH
 Jahnstraße 82
 D - 73037 Göppingen

Technische Änderungen vorbehalten!
 Subject to technical alterations!
 © Hang GmbH

Telefon +49 (0) 7161 / 6005-0
 Telefax +49 (0) 7161 / 6005-78
 info@hang.de www.hang.de